



Un multi-talent performant

Le chariot télescopique Kramer 4007 convainc par sa charge utile de 4 t et sa hauteur de levage de 7 m. Ce chariot télescopique Kramer vient à bout de tous les travaux de chargement sans problème grâce à son système de propulsion hydrostatique. La cabine est agencée de manière fonctionnelle et présente de nombreuses fonctions permettant de piloter le 4007 de manière intuitive et offrant un confort de conduite optimal.

- Grâce à l'attache rapide Kramer et à la décompression du 3ème circuit hydraulique, changer les équipements se fait rapidement et sans problème. Le bras chargeur est toujours à portée de vue grâce à la visibilité panoramique à 360° de la cabine.
- La convivialité de la machine se manifeste également en termes d'entretien : le capot-moteur s'ouvre en grand et les jauges permettent de vérifier le niveau d'huile hydraulique et d'eau de refroidissement.
- La transmission ecospeed allie les avantages de la sensibilité d'un système de propulsion hydrostatique aux forces de poussée et de traction plus élevées d'un convertisseur de couple.
- Le moteur Deutz puissant 100kW/136 CV offre

suffisamment de réserves pour tous les travaux à réaliser sur toutes sortes de chantiers et différents domaines d'application.

- De série, le 4007 est équipé du système d'assistance conducteur Smart Handling. Les trois modes différents permettent une utilisation économe, sûre et confortable de la machine et des équipements.

4007 Caractéristiques techniques

Caractéristiques techniques

Charge utile max.	4.000 kg
Hauteur de gerbage max.	7.000 mm
Charge utile à la hauteur max. de gerbage	2.400 kg
Charge utile à portée max.	1.500 kg
Hauteur de gerbage avec une charge utile max.	4.500 mm
Portée avec une charge utile max.	1.750 mm
Portée max.	3.760 mm
Rayon de braquage des pneumatiques	3.840 mm
Poids opérationnel	7.850 kg

Caractéristiques du moteur

Fabricant du moteur	Deutz
Type / Modèle	TCD 3.6 / L4
Puissance du moteur	100 kW
Normes d'émissions de la phase	V
Système de post-traitement des gaz d'échappement	DOC + DPF + SCR

Transmission de force

Système d'entraînement	Hydrostat
Vitesse de déplacement (de série)	20 km/h
Vitesse de déplacement (Option)	30 km/h
Vitesse de déplacement (Option)	40 km/h
Blocage de différentiel	Auto-blocage de différentiel sur le pont avant
Pneumatiques standard	405/70-24 (profilé AS)

Hydraulique de travail

Pompe de travail	Pompe hydraulique à pistons axiaux Load Sensing
Débit de la pompe max.	140 l/min
Pression de la pompe max.	260 bar

Quantités de remplissage

Réservoir de carburant	100 l
Réservoir DEF	9,5 l
Réservoir hydraulique	100 l

Émissions sonores

Valeur mesurée	104 dB(A)
Valeur garantie	106 dB(A)
Niveau sonore à l'oreille du conducteur	76 dB(A)

Vibrations

Valeur totale des vibrations à laquelle sont exposés les membres supérieurs du corps	< 2,5 m/s ² (<8.2 feet/s ²)
--	--

Valeur maximale efficace d'accélération pondérée transmise à l'ensemble du corps

< 0,5 m/s² / 1,28 m/s² (1.64 feet/s² / 4.19 feet/s²)

Indications non contractuelles.

Émissions sonores : Les mesures sont effectuées conformément aux exigences de la norme EN 1459 et de la directive 2000/14/CE. Lieu de prise de mesures : Surface goudronnée.

Vibrations :

- avec un correcteur de devers hydraulique
- Incertitudes de mesure comme décrites dans ISO/TR 25398:2006. Veuillez sensibiliser ou informer l'opérateur-riche des risques potentiels dus aux vibrations.
- Valeur totale des vibrations à laquelle sont exposés les membres supérieurs du corps : sur sol plat et stable et avec une conduite adéquate
- Valeur efficace d'accélération pondérée exercée sur le corps : Utilisation dans la production par conditions environnementales difficiles

4007 Dimensions

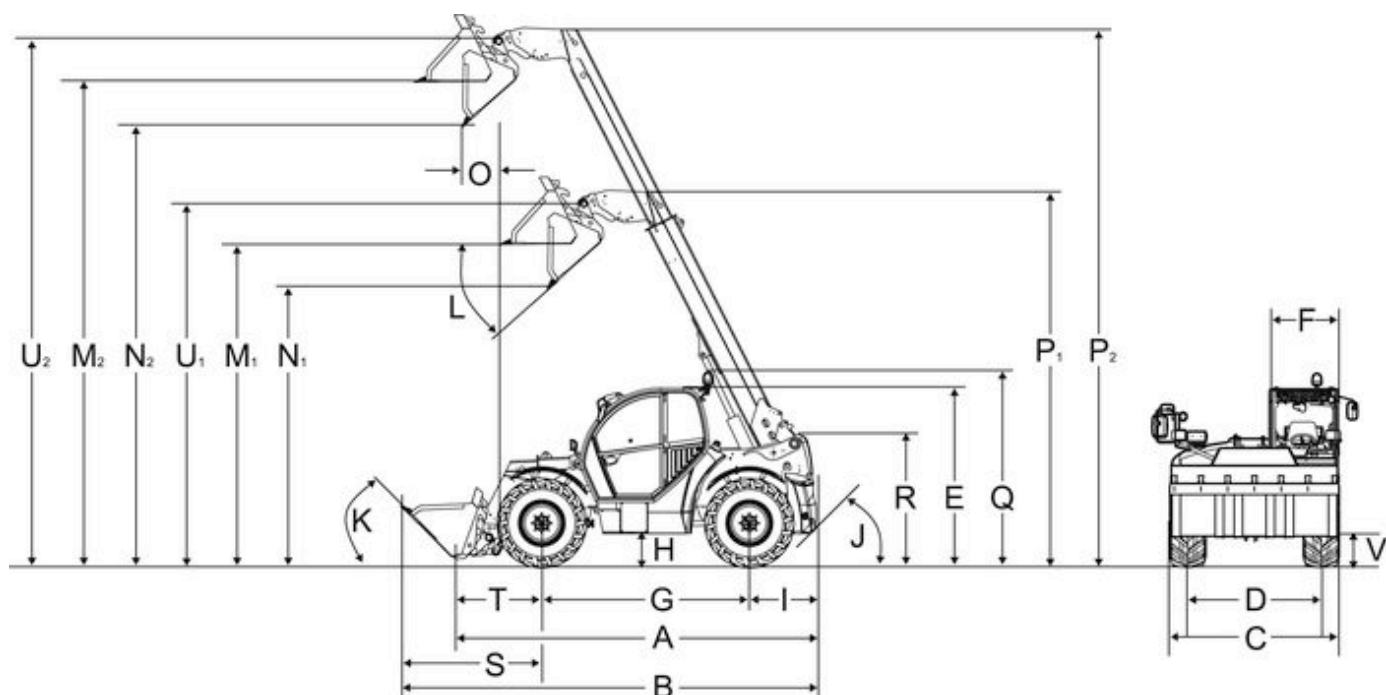

A	Longueur totale	4.880 mm
B	Longueur totale avec godet	5.600 mm
C	Largeur totale sans outil attaché	2.285 mm
D1	Voie avant	1.880 mm
D2	Voie arrière	1.880 mm
E	Hauteur totale	2.310 mm
F	Largeur de cabine	990 mm
G	Empattement centre	2.850 mm
H	Garde au sol sous l'axe et la transmission	415 mm
I	Distance du centre de la roue arrière vers l'arrière	830 mm
J	Angle d'attaque	60 °
K	Angle de déversement	49 °
L	Angle de déversement	41 °
M1	Hauteur utile - rétracté	4.520 mm
M2	Hauteur utile - sorti	6.820 mm
N1	Hauteur de déversement - rétracté	4.030 mm
N2	Hauteur de déversement - sorti	6.330 mm
O	Portée de déversement - sorti	110 mm
P1	Longueur	5.255 mm
P2	Longueur	7.820 mm
Q	Hauteur totale avec feu tournant	2.540 mm
R	Hauteur totale de l'entreposage du bras télescopique dans le cadre	1.600 mm
S	Distance du centre de la roue avant vers le bord avant de le godet	1.920 mm
T	La distance du centre de l'entreposage de la roue avant vers le cadre de l'attache rapide	1.200 mm
U1	Articulation du godet - rétracté	5.035 mm

U2	Articulation du godet - sorti	7.335 mm
V	Position de transport avec outil attaché	250 mm
	Rayon de braquage du bord extérieur des roues	3.840 mm
	Hauteur d'entrée, plancher de la cabine	720 mm
	Rayon de braquage du bord extérieur du godet	5.000 mm

Remarque: Nous attirons votre attention sur le fait que l'offre produits peut varier d'un pays à l'autre. Dans ces conditions, les informations et les produits pourraient ne pas être valables dans votre pays. Vous pouvez consulter le manuel d'utilisation pour plus d'informations concernant la puissance du moteur ; la puissance effective peut varier selon des conditions d'utilisation spécifiques. Sous réserve de modifications et d'erreurs. Images similaires.
Copyright © 2021 Kramer-Werke GmbH.